



العالم بين يديك

The World Is In Your Hands

1440 / ربيع ثاني / 3-5 / 10-12 / DEC / 2018



معرض عالم التجارة الإلكترونية  
e-commerce world exhibition

الملف التسويقي

رؤية VISION



المملكة العربية السعودية  
KINGDOM OF SAUDI ARABIA

## منصة واحدة في تبادل الخبرات والتجارب :

يعد انتشار التجارة الإلكترونية في عالم شبكة الإنترنت ثورة المنشآت الصغيرة والكبيرة , حيث تشير الإحصائيات إلى حجم معاملات التجارة الإلكترونية بين المستهلكين والشركات بنحو **32 مليار** لعام 2017 في المملكة العربية السعودية .

ومواكبة مَنَّا لرؤية 2030  وتقديم حلول التجارة الإلكترونية للقطاع العام والخاص والمنشآت الصغيرة وتقديم الاستشارات لتطوير أدائها من خلال منصة واحدة تجمع أنجح المفاهيم والأساليب المتبعة في أكبر المنشآت , وباستخدام تقنيات المعلومات والاتصالات المتطورة وكيفية التواصل عن بعد في خدمة المنشآت والأفراد في: « معرض عالم التجارة الإلكترونية »

## رؤية عالم التجارة الالكترونية :

ترتكز على إتاحة الفرصة للمتاجر المرخصة أن تعرض خدماتها في مكان واحد وفي جو تنافسي يتفق مع الفكر الاقتصادي السعودي بشكل خاص , ومع برنامج التحول الوطني ومبادرات قطاع الاتصالات التي يتضمنها بشكل عام

تطوير وعي المستهلكين بخصوص أساليب التجارة الإلكترونية السليمة وحقوقهم فيها والجهات الموثوق الشراء منها إلكترونياً.

جمع كل الخبرات والإمكانيات تحت سقف واحد في حدث سنوي متجدد وفق الحقائق والأرقام الاقتصادية .

## رسالة المعرض :

تقديم مجموعة من الإجراءات والحلول لجعل مجال التجارة الإلكترونية آمناً ومنظماً.

صلة وصل:

- بين الشركات والشركات (business to business) - **B2B**
- بين الشركات والزبائن (business to consumers) - **B2C**
- بين الزبائن والزبائن الراغبين في الإقتناء أو المبادلة (consumers to consumers) - **C2C**

## 5 مزايا للتجارة الإلكترونية:

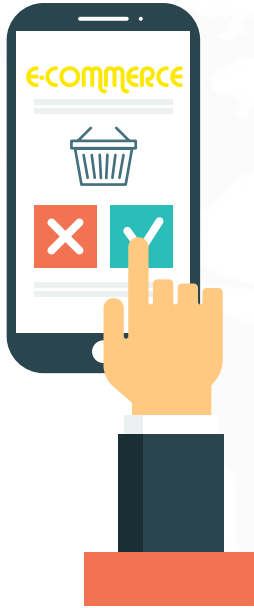

**تغير** مفهوم بيئة العمل التقليدية الملزمة والروتينية.

**تخلق** فرصاً اقتصادية واعدة تستفيد منها كل شرائح الإجتماعية .

**تخدم** التسوق بأريحية وفعالية أعلى وتمنح حرية أوسع في التعامل .

**تخفض** تكاليف الشركات والمنشآت لتقليصها للعمالة ولمصاريف الصيانة والإدارة، كما تمنحها أبعاداً عالمية.

**تطوي** المسافات وتمحي الحدود وتوفر الوقت والجهد.

## 5 معلومات اقتصادية عن التجارة الإلكترونية:

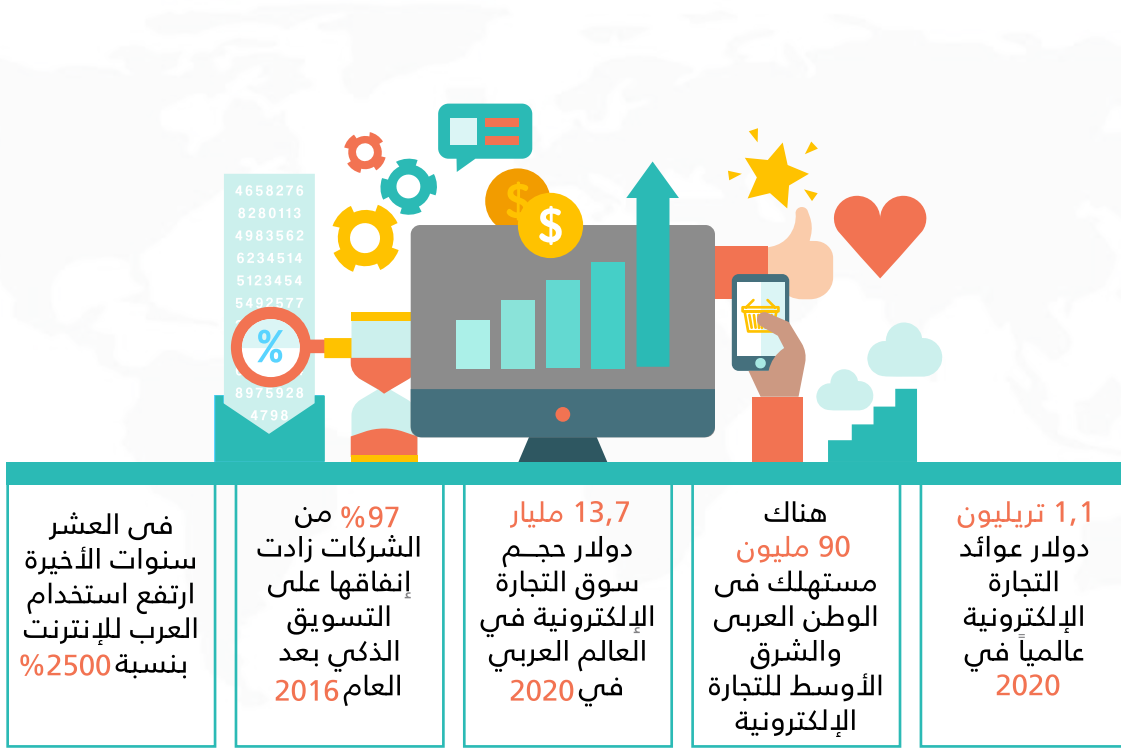

## السعودية ضمن أكبر الأسواق نمواً في التجارة الإلكترونية:

- 30 مليار ريال (8 مليارات دولار) حجم معاملات التجارة الإلكترونية بين المستهلكين والشركات في السوق السعودية
- 4 آلاف ريال متوسط إنفاق المتسوق السعودي التقليدي عبر الإنترنت سنوياً
- يسجل قطاع التجارة الإلكترونية نمواً سنوياً بنسبة 20%
- من 19.6 مليون إلى 24 مليون هو عدد مستخدمي الإنترنت في المملكة ما بين عامي 2014 و 2016
- 42% من المتسوقين عبر الإنترنت يقومون بالشراء عبر مواقع وتطبيقات التواصل الاجتماعي.
- أكثر من 12 نظاماً ولائحةً لتنظيم القطاع، أنجزتها وزارة «التجارة والاستثمار» السعودية، العام الماضي.
- يجري العمل حالياً على تطوير 30 مشروع نظام ولائحة جديدة.



## يهدف عالم التجارة الإلكترونية :

- بناء حلقة وصل بين الجمهور الراغب بالتعرف على جديد التجارة الإلكترونية والجهات المقدمة لخدمات التسوق عبر شبكة الإنترنت .
- نشر ثقافة الاستثمار في قطاع التجارة الإلكترونية بالشكل الذي يساهم في تطويره ودعمه، والمساعدة في تنوع الاقتصاد، ورفع الناتج المحلي، وتقليل معدلات البطالة، وتحفيز المزيد من الصناعات الوطنية.
- منصة لعرض التجارب الناجحة في مجال التجارة الإلكترونية وتقديم فرص الاستفادة منها وزيادة الوعي حولها .
- إتاحة الفرصة لرواد الأعمال السعوديين المقدمين على مشاريع تطبيقات إلكترونية أو مواقع شراء إلكتروني أن يعرضوا علاماتهم التجارية للشرائح المستهدفة مباشرةً.



## فعاليات عالم التجارة الإلكترونية :





# الجهات المستهدفة للمشاركة



- الجهات الحكومية المعنية بقطاع الاتصالات وتقنية المعلومات بشكل مباشر أو غير مباشر.
- القطاع اللوجستي (شركات الشحن والبريد).
- المصممين الراغبون بالتعاقد مع جهات تروج لهم تصاميمهم إلكترونياً.
- شركات الاتصالات.
- أصحاب السلع الإستهلاكية الراغبين بعرض منتجاتهم للبيع إلكترونياً.
- التطبيقات الإلكترونية.
- المتاجر الإلكترونية.
- الشركات المتخصصة بالشؤون التقنية.

## المعرض في الإعلام:

ستركز الخطة الإعلامية والإعلانية للمعرض على تحقيق رسالته من خلال مجموعة من المنافذ يعد أهمها:



1. الإعلانات الطرقية.
2. الصحف الإلكترونية.
3. الصحف الورقية.
4. حملات البريد الإلكتروني.
5. حملات الرسائل النصية.
6. المساحات الإعلانية الإلكترونية.
7. الإعلان عبر قنوات مواقع التواصل الاجتماعي.
8. الإعلان من خلال المؤثرين في مواقع التواصل الاجتماعي.
9. الإعلانات التلفزيونية.
10. الإعلانات الإذاعية.



# رُعاة المعارض



المزايا									
الراعي البرونزي	راعي النقل الرسمي	الراعي التقني	الراعي الحاضن للشركات الناشئة	راعي الدفع الإلكتروني	الراعي الفضائي	الراعي الذهبي	الراعي الماسي	الراعي البلاتيني	
١٦ م	١٨ م	١٨ م	١٨ م	١٨ م	١٨ م	٣٠ م	٣٥ م	٣٢ م	منصة متميزة غير مجهزة
SP 11 SP 1٢	SP1٠	SP٩	SP٨	SP٧	SP٥-٦	SP٤	SP٢-٣	SP1	رقم المساحة
√	√	√	√	√	√	√	√	√	وضع العلامة التجارية في جميع الحملات الترويجية والمطبوعات وكافة اللوحات الترحيبية وبطاقات الدعوة الإلكترونية والمطبوعة
√	√	√	√	√	√	√	√	√	ربط الشعار في الموقع الإلكتروني للمعرض
صفحة	صفحتان	صفحتان	صفحتان	صفحتان	٣ صفحات	٤ صفحات	٥ صفحات	٦ صفحات	تخصيص مساحة إعلانية للراعي في دليل المعرض
-	√	√	√	√	√	√	√	√	تخصيص مساحة تحريرية للراعي في دليل المعرض
√	√	√	√	√	√	√	√	√	درع تذكاري
دعوة واحدة	دعوتان	دعوتان	٣ دعوات	٣ دعوات	٤ دعوات	٦ دعوات	٨ دعوات	١٠ دعوات	الدعوات الإلكترونية
٣٠ دعوة	٤٠ دعوة	٤٠ دعوة	٥٠ دعوة	٥٠ دعوة	٦٠ دعوة	٧٠ دعوة	٨٠ دعوة	١٠٠ دعوة	الدعوات المطبوعة



المزايا									
البرونزي	الراعي الرسمي	الراعي التقني	الراعي الخاضع للشركات الناشئة	راعي الدفع الإلكتروني	الراعي الفضئ	الراعي الذهبي	الراعي الماسي	الراعي البلاتيني	
√	√	√	√	√	√	√	√	√	مقاعد كبار الشخصيات في الجلسة الحوارية للمعرض
-	√	√	√	√	√	√	√	√	متحدثين من قبل رعاة المعرض في الجلسة الحوارية
-	-	-	-	-	-	-	٣٠ ثانية	٦٠ ثانية	عرض فيديو للراعي في شاشات المعرض
-	-	-	-	-	-	√	√	√	نسخة إلكترونية من توثيق المعرض
-	-	-	-	-	√	√	√	√	وضع شعار الراعي على اللوحات الترحيبية في القاعة المخصصة للجلسة الحوارية
√	√	√	√	√	√	√	√	√	عمل لقاء إعلامي مع الراعي
اختياري	اختياري	اختياري	اختياري	اختياري	اختياري	اختياري	اختياري	اختياري	تصميم وتنفيذ الأجنحة
٤٠,٠٠٠	٥٠,٠٠٠	٥٠,٠٠٠	٦٠,٠٠٠	٦٠,٠٠٠	١٠٠,٠٠٠	١٥٠,٠٠٠	٢٠٠,٠٠٠	٣٠٠,٠٠٠	قيمة الرعاية بالريال السعودي

\*تخضع المبالغ لضريبة القيمة المضافة ٥٪ (٣٠٠٠٦٢٢٦١٧٠٠٠٠٣)



## أعمالنا في تصميم وتنفيذ الأجنحة



# مخطط المعرض

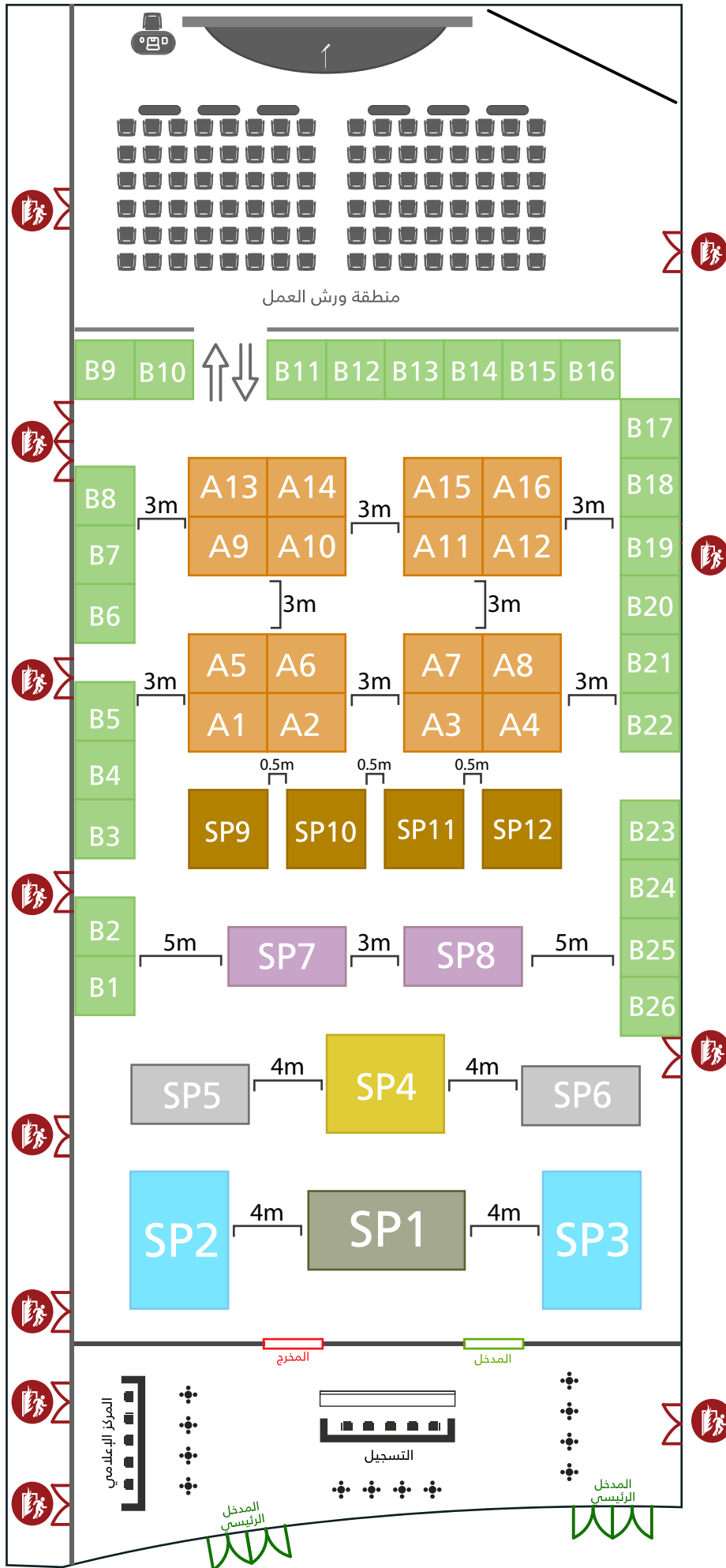

راعي بلاتيني	4x8 متر	300,000 ريال
راعي ماسي	5x7 متر	200,000 ريال
راعي ذهبي	5x6 متر	150,000 ريال
راعي فضي	6x3 متر	100,000 ريال
راعي الدفع الإلكتروني	6x3 متر	10,000 ريال
راعي الحاضن للشركات الناشئة	6x3 متر	10,000 ريال
الراعي التقني	6x3 متر	50,000 ريال
راعي النقل الرسمي	6x3 متر	50,000 ريال
راعي برونزي	4x4 متر	40,000 ريال
A1-A16	4x3 متر	10,800 ريال
B1-B26	3x3 متر	8,100 ريال



# للمشاركة



المكان

فندق الفيصلية  
-الرياض



الفيصلية  
AL FAISALIAH



التاريخ

١٠-١٢ ديسمبر ٢٠١٨  
٣-٥ ربيع الثاني ١٤٤٠



البيانات الوصفية للمؤتمرات  
Event Exhibition & Convention Bureau  
١٤٤٠-٢٠١٨

رقم التصريح

١٨/٥٥٩٢

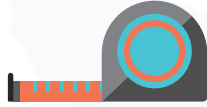

المساحة

٢٧٠٠ متر مربع  
تضم ما يزيد عن  
١٠٠ جناح.



الرؤية

جمع كل الخبرات  
والإمكانيات تحت  
سقف واحد في حدث  
سنوي متجدد وفق  
الحقائق والأرقام  
الاقتصادية.



الرسالة

تقديم مجموعة من  
الإجراءات والطول  
والتوضيحات لجعل  
مجال التجارة  
الإلكترونية آمناً  
ومنظماً.

